

Kvalitet i sigurnost

[www.multimatik.ba](http://www.multimatik.ba)

Od samog početka, kada smo osnovali našu firmu, naš moto je bio „Kvalitet, a ne kvantitet“. Naše dobavljače smo pažljivo izabrali, jer nam je bitno da nudimo kvalitet iza kojeg možemo da stojimo, i sa kojim možemo da se ponosimo. Sertifikati i garancije naših dobavljača, koje dobijamo iz fabrike, prosljeđujemo našim kupcima, a garancije na naše proizvode su od 2 - 5 godina od dana isporuke i ugradnje.

Uz kvalitetne proizvode, nudimo i kvalitetan servis i originalne rezervne dijelove, a naši serviseri su stručno obučeni od strane naših dobavljača, kako bi svaki naš proizvod bio stručno i kvalitetno ugrađen. Servisni tim je uvijek spreman da otkloni Vaš kvar, i garantujemo da djelujemo u roku od 24 sata od poziva. Nakon isteka garantnog roka, nudimo razne ugovore o servisu, a mogu da budu preventivni ili interventni.

Rezervne dijelove nudimo i do 10 godina od prodaje proizvoda!

KVALITET I SIGURNOST!

VAŠ PARTNER,  
MULTIMATIK D.O.O.



Sadržaj	1
O proizvođačima	3
Automatska vrata	4
Klizna vrata	5
Hermetička vrata	7
Automatike za krilna vrata	9
Karusel vrata	11
Industrijska vrata	14
Segmentna vrata	15
Kaubojska vrata i zavjese	17
Zaštitne zavjese	19
Pretovarne rampe	21

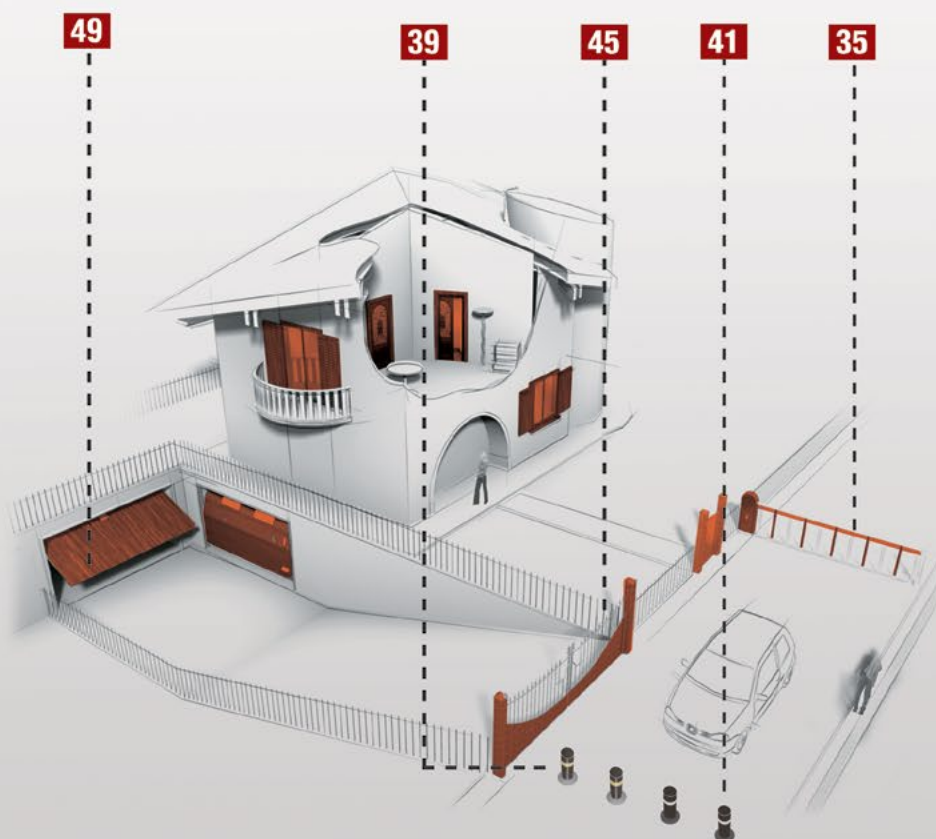

Rolo vrata	24
Rolo vrata Novoferm	25
Rolo vrata BMP	27
Rolo Rešetke	29
Brza vrata Novoferm	31
Kontrola pristupa	34
Automatske rampe	35
Parking sistemi	37
Potapajući stubići FAAC	39
Potapajući stubići MAC	41
Motori za klizne kapije	43
Motori za krilne kapije	45
Tripodi i barijere	47
Motori za garažna vrata	49
Misija i Vizija	51
Reference	52

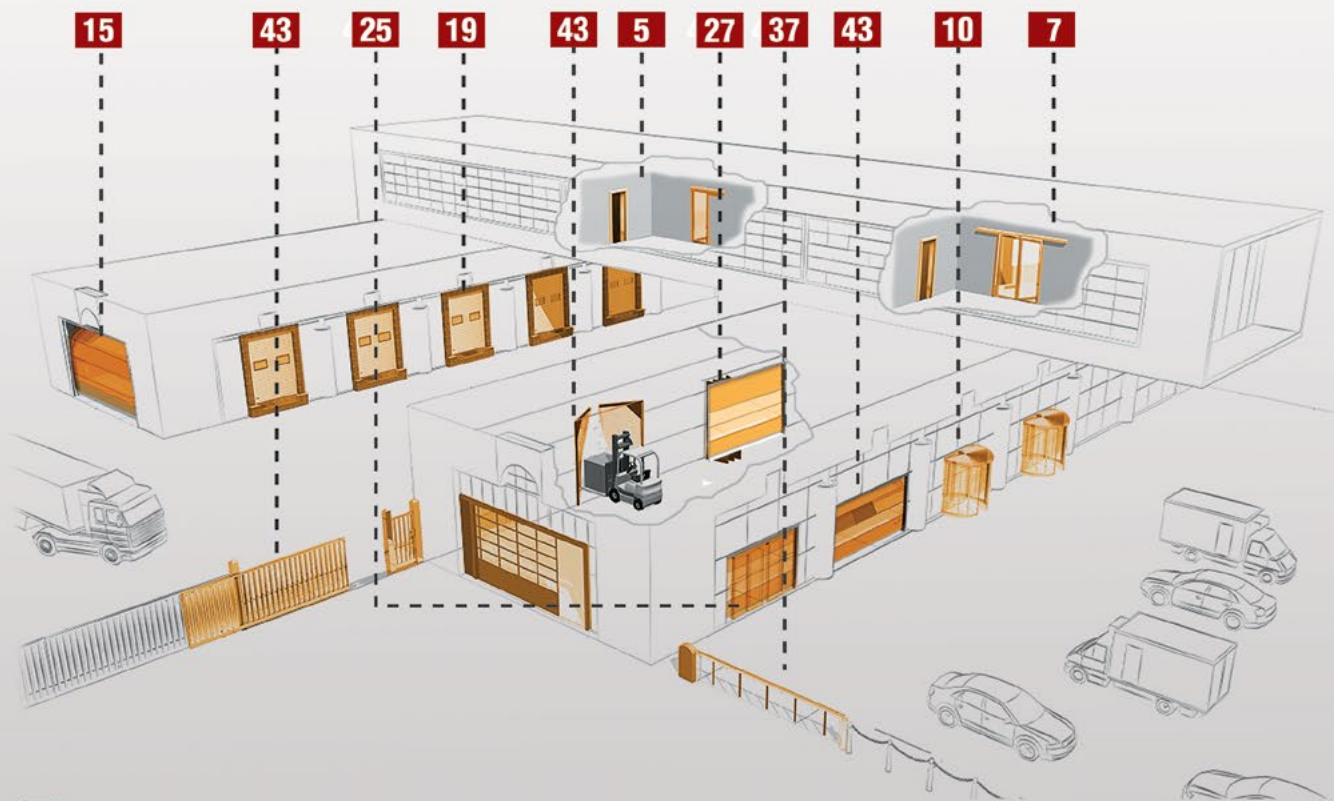



BESAM ASSA ABLOY

Izbor pravog rješenja za automatizovanje Vašeg ulaza je vrlo bitan da bi dobili maksimalan rezultat. BESAM je kompanija koja je osnovana 1962. godine u Landskroni, Švedska, gde joj je i danas sjedište.

Tokom svoga postojanja izborila se za prvo mjesto kao proizvođač automatskih vrata, kliznih i karusel. i diči se sloganom koji je krasi a glasi "SVJETSKI LIDER U AUTOMATIZACIJI VRATA" i koji sa punim pravom nosi. Uvidom u referenc liste može se primjetiti da su „BESAM“ automatska vrata ugrađena na svim svjetskim kontinentima i to na svim tipovima objekata kao što su: javne zgrade, bolnice, univerziteti i škole, hoteli, banke, željezničke stanice, aerodromi, benziske pumpe, prodavnice, restorani itd. Od 2011 godine, BESAM je u sastavu svjetski poznate grupacije ASSA ABLOY!



BMP Italija

Već dug niz godina BMP Italija proizvodi brza pvc vrata u različitim izvedbama i za različita mjesta primjene. Među prvima firma BMP je proizvela "self-repairing" verziju vrata, kod kojih se pvc platnom, pri udaru viljuskarom ili paletarom, izbacuje iz vodilica i samo vraća nazad pri sledećem zatvaranju.

BMP proizvodi dostupni su širom svijeta, i pokazali su se kao vrlo jak konkurent vodećim svjetskim firmama. Odnos isporučene opreme, kvalitete kao i cijene naših vrata, daje nam mogućnost da pariramo konkurenciji sa ponosom. BMP proizvodi brza rolo vrata, paketa vrata velikih dimenzija, rolo vrata za hladnjače kao i mega vrata za hangare. U ponudi takođe nudimo termo spiralna vrata visokih performansi.



NOVOFERM B.V.

Novoferm Grupa je jedan od najvećih evropskih proizvođača vrata: unutrašnjih, garažnih, protivpožarnih i industrijskih za primjenu u privatnom, komercijalnom i industrijskom sektoru. Proizvodni pogoni se nalaze u zapadnoj Evropi i Aziji a prodajna predstavništva na svim bitnim svjetskim tržištima. Od 2003 pripada japanskom koncernu Sanwa Shutter. Osnovan 1955 godine, sa više od 2000 zaposlenih, NOVOFERM je jedan od najvećih evropskih proizvođača čeličnih vrata i pregrada, protivpožarnih punih i zastakljenih vrata, horizontalno i vertikalno kliznih protivpožarnih vrata, rezidencijalnih garažnih i industrijskih vrata, rolo vrata, rešetki, brzih rolo vrata, trakastih PVC zavjesa, kaubojskih vrata, utovarnih rampi kao i opreme za distributivne centre. Poslovna politika Novoferm Grupe je jednostavan princip: KVALITET ne KVANTITET sa težnjom da klijentima obezbjedi potpunu sigurnost, funkcionalnost i estetiku za optimalnu cijenu. Sa takvom poslovnom politikom Novoferm Grupa je u stanju da pruži garancije za svoje proizvode zajedno sa prvoklasnim servisom i uslugom.



FAAC S.p.A.

Firma FAAC osnovana je davne 1965 godine u Bolonji, i od samom početka do danas postala je uspješna i vodeća firma u svijetu iz oblasti automatizacije kapija, rampi, parking sistema, industrijskih vrata, potapajućih stubova, automatskih vrata itd.

FAAC Grupa globalno je prisutna u preko 80 država, sa 16 proizvodnih fabrika u Italiji, Irskoj, Bugarskoj, Češkoj i Slovačkoj, a svoje podružnice imaju u 24 države. FAAC trenutno ima preko 1800 uposlenih širom svijeta, a poznat je po svojoj unikatnom i kvalitetnom hidrauličnom tehnologijom

# Automatska vrata



# Klizna vrata

Besam Unislide T Glass door

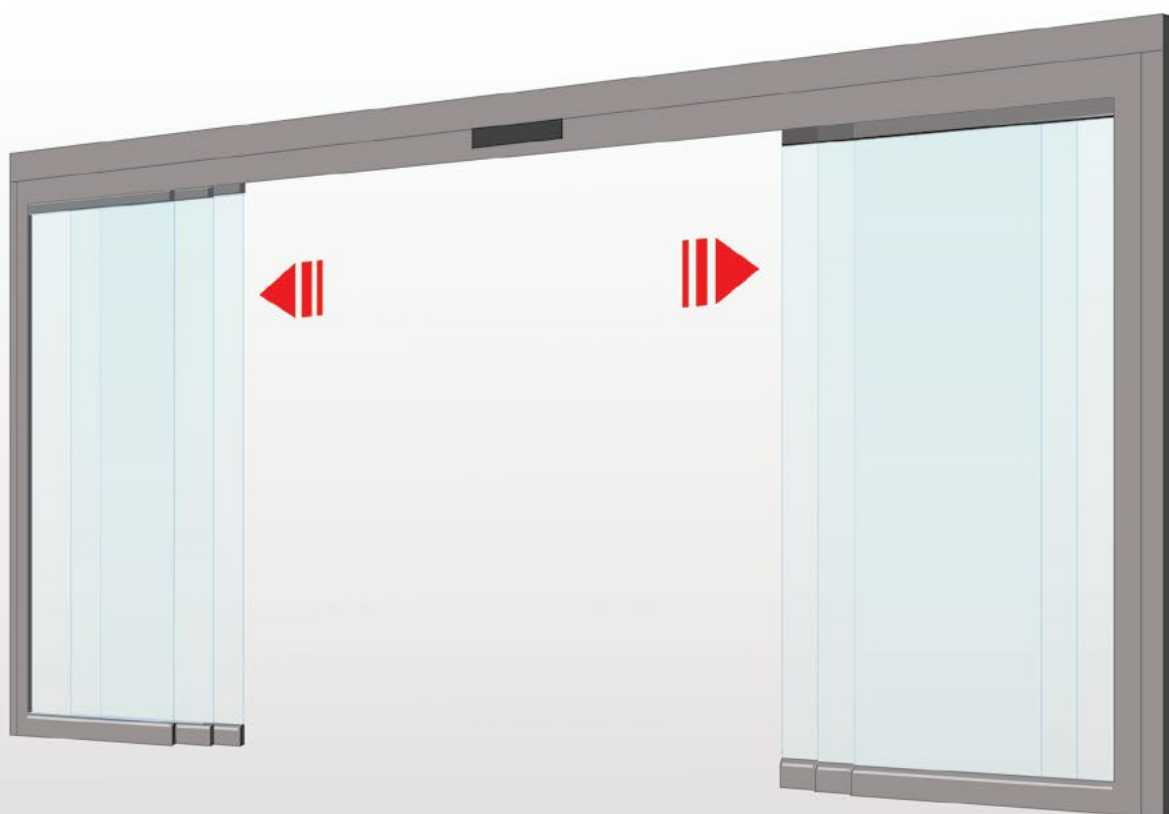

Teleskopska vrata  
Besam Unislide T glass door



Sertifikati





Besam SL500 Overhead

Automatska klizna vrata proizvođača BESAM ASSA ABLOY proizvode se kao jednokrilna (lijeva i desna), dvokrilna. Oba tipa vrata omogućavaju čistu širinu prolaza od 900-2800 mm. Signal za otvaranje i zatvaranje vrata daje radar. Opremljena su sigurnosnim radarima koji u sebi imaju sigurnost i aktivaciju, a sve prema EN 16005!

Mjesta primjene: javni objekti, bolnice, aerodromi, hoteli, benzinske stanice, tržni centri i marketi.



Panic vrata



Jednokrilna

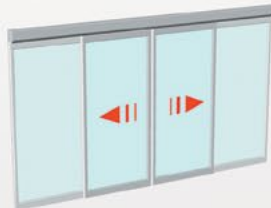

Dvokrilna

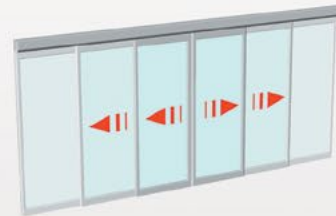

Četverokrilna

Kao specijalan tip automatskih kliznih vrata, nudimo automatska klizna vrata izrađena od stakla cijelom svojom površinom. Namijenjena onima koji žele da pruže klijentima osjećaj komfora uz izuzetno svijetao i elegantan ulaz.

Neke od dodatnih opcija su:

- LCD konzola za dodatno programiranje vrata
- praćenje statistike prolaza
- podešavanje brzine otvaranja
- postavljanje ljetnog i zimskog režima otvaranja
- praćenje rada vrata





# Hermetička vrata

Lindo® sliding doors

**SHD**<sup>®</sup>  
ITALIA  
ENGINEERING TECHNOLOGIES EQUIPMENT SUPPLIES



Sertifikati



Lindo® automatska hermetička vrata sa jednim ili dva krila, proizvedena su prema UNI EN ISO 9001 standardu, za upotrebu u kontrolisanom bakterijskom okruženju kao što su operacione sale, laboratorije itd. Vrata se mogu instalirati na obične zidove ili na samonosive fabričke profile. Ispuna krila vrata napravljena je od HPL laminatne antibakterijske ploče (standarno) ili od nehrđajućeg čelika. Panel vrata sastoji se od sendviča sa poliuretanskom ispunom visoke gustoće (160 kg / m).



Lindo® klizna vrata

Unutrašnje jezgro ploče od poliuretana (33 kg / m.). Oblaganje krila je od HPL laminata, reakcije na požar u klasi B-s2-d0. Na taj način formirana ploča je izuzetno čvrsta i daje visok stepen zvučne i termalne izolacije. HPL dostupan je u raznim bojama! Krilo je opremljeno sa raznim varijantama šteka. Unutar krila možemo staviti razne veličine prozora unutar kojih možemo staviti manuelne ili automatske žaluzine. Ukoliko je potrebna zaštita od zračenja, možemo staviti do 3 mm debljine olovne zaštite unutar krila. Veličina vrata diktira koju debljinu olova možemo staviti.



Krilna



Klizna



Dvokrilna klizna



ICU - intenzivna njega

Hermetička klizna vrata mogu biti opremljena sa raznim prekidačima. U ponudi imamo sledeće:

- Taster na lakat
- Nožni tasteri (robustna varijanta)
- Bezkontaktni tasteri
- Radari
- RFID čitači i kartice
- Daljinski upravljač
- Interlock sistem između dvojih vrata



# Automatike za krilna vrata

## Besam SW 100

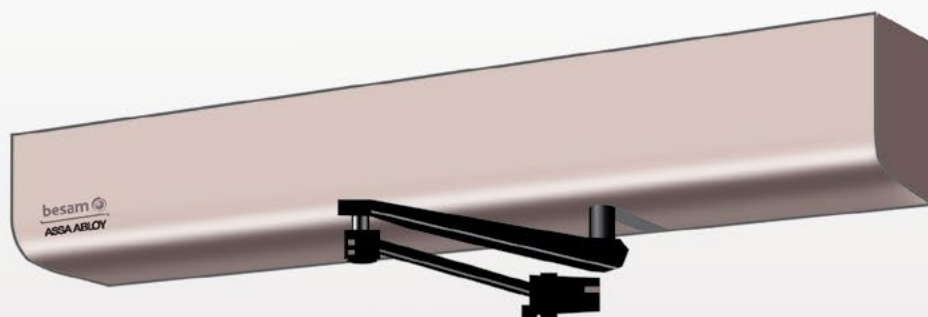

### Sertifikati



Kompletna konstrukcija je plastificirana u boju po izboru kupca u skladu sa RAL standardom.



### Besam SW 100

- Napajanje: 100-240 V AC +10/-15%, 50/60 Hz, osigurač max. 10A
- Potrošnja: max. 75 W
- Dodatni pribor: 24 V DC, max. 400 mA
- Rezervno napajanje: 24 V DC
- Elektromehaničko zaključavanje: 12 V DC, max. 500 mA ili 24 V DC, max. 250 mA
- Temperatura rada: -20 °C to +45 °C
- Relativna vlaga: 95%
- Preporučena težina krila vrata: Varijanta na guranje = 45 kgm, varijanta na povlačenje= 16 kgm
- Zaštita: IP20
- Aktivacija: Radar, taster, RFID kartice, tastatura, daljinski upravljač



Besam SW 100

U ponudi imamo SW100, SW 200 i SW 300 automat renomiranog švedskog proizvođača ASSA ABLOY.  
Mjesta primjene: starački domovi, bolnice, javne ustanove, hoteli i shopping centri.

Besam SW 200



Besam SW 200

- Napajanje: 100-240 V AC +10/-15%, 50/60 Hz, osigurač max. 10A
- Potrošnja: max. 300 W
- Dodatni pribor: 24 V DC, max. 700 mA
- Rezervno napajanje: 24 V DC
- Elektromehaničko zaključavanje: 12 V DC, max. 1200 mA ili 24 V DC, max. 600 mA
- Temperatura rada: -20 °C to +45 °C
- Relativna vlaga: 95%
- Preporučena težina krila vrata: Varijanta na guranje = 160 kgm, varijanta na povlačenje= 80 kgm
- Zaštita: IP20
- Aktivacija: Radar, taster, RFID kartice, tastatura, daljinski upravljač

Besam SW 300

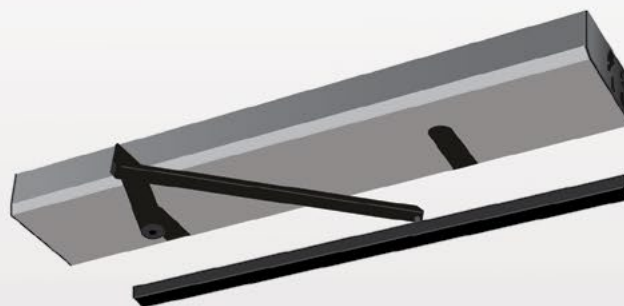

Besam SW 300

- Napajanje: 100-240 V AC +10/-15%, 50/60 Hz, osigurač max. 10A
- Potrošnja: max. 300 W
- Dodatni pribor: 24 V DC, max. 700 mA
- Rezervno napajanje: 24 V DC
- Elektromehaničko zaključavanje: 12 V DC, max. 1200 mA ili 24 V DC, max. 600 mA
- Temperatura rada: -20 °C to +45 °C
- Relativna vlaga: 95%
- Preporučena težina krila vrata: Varijanta na guranje = 140 kgm, varijanta na povlačenje= 80 kgm
- Zaštita: IP20
- Požarna vrata: Integrisana koordinacija za dvokrlna požarna vrata
- Aktivacija: Radar, taster, RFID kartice, tastatura, daljinski upravljač

# Karusel Vrata

## Besam Large 2-wing UniTurn

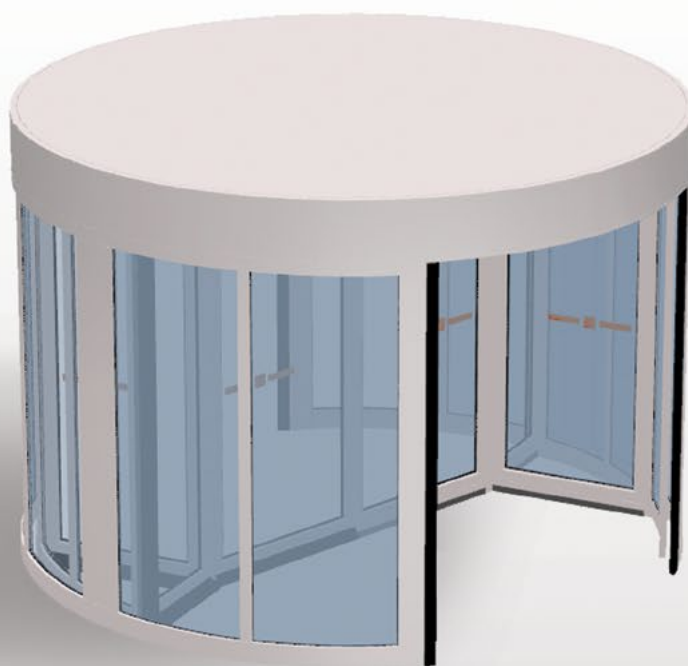

### Sertifikati



### Besam Large 2Wing Uniturn

- Promjer vrata Fi: 3600, 4200, 4800, 5400 mm
- Interna visina: 2200 mm - 2600 mm
- Atika: 340 mm - 1250 mm
- Napajanje: 230 V, 50 Hz, osigurač max 10 A, 50/60 Hz
- Potrošnja: 400 W /30 W standby
- Izvedbe: Eloksoža, po RAL karti, bronza
- Osvjetljenje: LED 5 W, ukupno 70 W
- Oblaganje: Inox (po zahtjevu)
- Primjena: Shopping centri, aerodromi, hoteli, bolnice



Besam Large 2-wing UniTurn

## Prednost uštede energije

Kružna vrata su "uvijek otvorena, uvijek zatvorena", što znači da je razmjena vazduha minimalna. Ova vrata pružaju luksuzan izgled Vašem objektu, kao i ugodan i komforan osjećaj klime Vašim gostima i radnicima. Sa karusel vratima potrošnja grijanja i hlađenja objekta znatno se smanjuje.

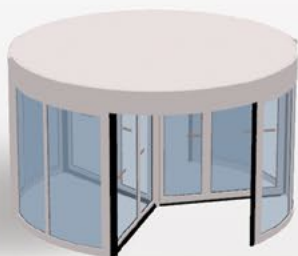

Besam RD3L



Besam RD4

## Besam RD3L

- Promjer vrata Fi: 4200, 4800, 5400, 6200 mm
- Interna visina: 2200 mm - 2600 mm
- Atika: 340 mm - 1250 mm
- Napajanje: 230 V, 50 Hz, osigurač max 10 A, 50/60 Hz
- Potrošnja: 400 W /30 W standby
- Izvedbe: Elokosaža, po RAL karti, bronza
- Oblaganje: Inox (po zahtjevu)
- Osvjetljenje: LED 5 W, ukupno 75 W
- Primjena: Shopping centri, aerodromi, bolnice

## Besam RD3/ RD4

- Izvedba: RD3 trokrilna / RD4 četvorokrilna
- Promjer vrata Fi: 1800, 2100, 2400, 2700, 3000, 3600 mm
- Interna visina: 2100 mm - 2600 mm
- Atika: 200 mm - 1250 mm
- Napajanje: 230 V, 50 Hz, osigurač max 10 A, 50/60 Hz
- Potrošnja: 200 W / 30 W standby
- Izvedbe: Elokosaža, po RAL karti, bronza
- Osvjetljenje: LED 5 W, ukupno 30 / 60 W
- Oblaganje: Inox (po zahtjevu)
- Primjena: Hoteli, poslovne zgrade, javne ustanove

## Besam RD300/ RD400 Staklena varata

Spektakularna, trokrilna i četvorkrilna BESAM RD300 i RD400 karusel vrata, kompletna od stakla su remek djelo za svaki objekat koji traži luksuzni izgled a istovremeno radi kontrole unutrašnje klime.

Opcijski se mogu nadograditi LED rasvjeta u stropu.

Sa Besam staklenim karusel vratima, unutrašnja klima će biti zaštićena od nepoželjne infiltracije zraka iz vana, što vam omogućava da preuzmete kontrolu nad svojom potrošnjom energije, a istovremeno da date svojim gostima ekskluzivan izgled i dobrodošlicu.

Besam staklena karusel vrata mogu se koristiti za unutrašnje ili vanjske instalacije, kao pojedinačne instalacije ili na više ulaza.

BESAM RD300 staklena vrata u potpunosti podliježu sigurnosnom standardu EN16005.



Besam RD400

## Besam RD300



# Industrijska vrata





# Segmentna vrata

NovoSpeed S 600



Sertifikati

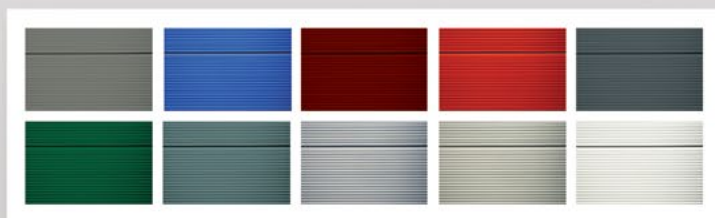



NovoLux 60

Segmentna industrijska vrata izrađena su od specijalnih panela (segmenata). Međupanelno spajanje je urađeno specijalnim okovima, tako da omogućava izuzetnu hidro i termo izolaciju, kao i funkcionalnost cjelokupne konstrukcije.



NovoSpeed  
Thermo S600



Novolux 60



Thermo 60



Novolux 40



Thermo 40

## NovoFerm Thermo 40 i 60

Sekcijska vrata Thermo sastoje se od sendvič panela debljine 45 mm i 60 mm. Imaju odličnu toplotnu izolaciju. Thermo segmentna vrata su odlično rješenje za grijana skladišta i skladišne prostore.

Paneli mogu dobiti sa raznim prozorima, a bez problema možemo integrisati i NOVOLUX aluminijske ostaklene panele, kao i pješačka vrata.

otvaranja bitna! Paneli mogu biti puni a bez problema možemo integrisati i NOVOLUX aluminijske ostaklene panele. Vrata na električni pogon isporučuju se sa donjom sigurnosnom gumom, a ovaj model dolazi sa trofaznim motorom.

## NovoLux 40 i 60

## NovoSpeed Thermo S 600

Sekcijska vrata Thermo sastoje se od sendvič panela debljine 40 mm a visine 366 mm. Imaju odličnu toplotnu izolaciju. Thermo segmentna vrata su odlično rješenje za javne garaže, stambene zgrade i mjesta gdje je brzina

Sekcijska vrata Novolux 40 i 60 sastoje se od termo aluminijskih panela debljine 40 i 60 mm. Ovaj tip vrata posebno se koristi na objektima gdje se zahtjeva vrhunski estetski izgled a gdje je potrebno puno svjetlosti. Paneli se mogu kombinovati sa standardnim kasetnim panelima, panelima sa šupljim ispunama, raznim staklima i pleksi ispunama. Pješačka vrata se ne mogu nadograditi u ovaj tip vrata

# Kaubojska vrata i zavjese

## Fleksibilna Kaubojska vrata

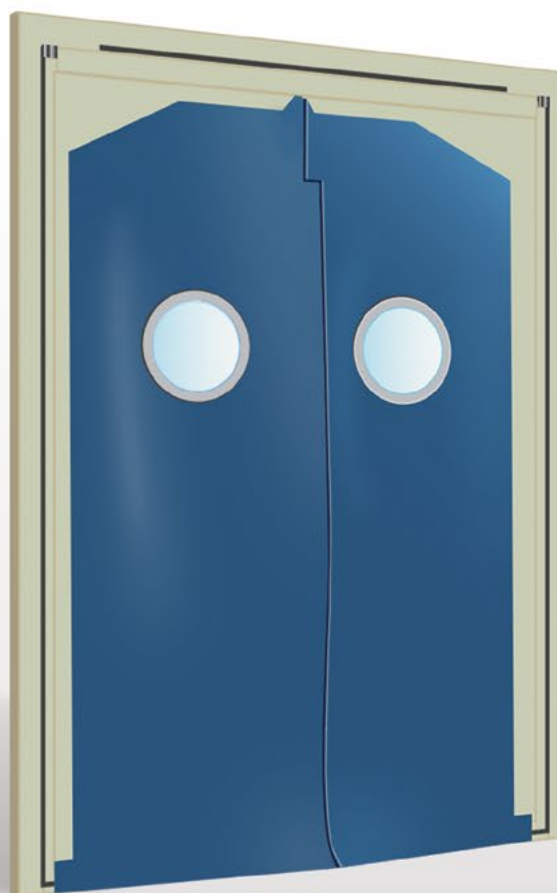

### Sertifikati



### Fleksibilna kaubojska vrata

Krilna fleksibilna vrata stvaraju funkcionalno razdvajanje dva područja, a najčešće nađu svoju primjenu u supermarketima, gdje se razdvaja maloprodaja i skladište. Prednost ovih vrata je da su mehanička, dugotrajna i vrlo lagana za korištenje, jer osoblje može da prolazi kroz vrata bez zaustavljanja, jer se vrata jednostavno i lagano gumu za prolaz.

Nakon prolaza sama se zatvaraju u zatvoren položaj.

- max dimenzije ovih vrata su 3000 x 3000 mm.



Fleksibilna kaubojska vrata



PVC standard zavjese

### PVC standard trakaste zavjese

Idealno su rjesenje i zaštita za sve objekte gdje se zahtjeva zatvaranje ulaza tokom radnog vremena, a radi sprječavanja propuha, buke, ulaza praljine, ptica itd, kao i kontrolu temperature i klime.

Sa trakastim zavjesama imate brz prolaz, kako pješaka tako i viljuškara, bez stvaranja ogrebotina, jer su rubovi guma zaobljeni.

Trakaste zavjese standardno držimo na stanju u izvedbi:

- 200 mm širine x 2 mm debljjine
- 300 mm širine x 3 mm debljjine.



PVC polar zavjese

### PVC polar zavjese

POLAR PVC trakaste zavjese idealno su rjesenje i zaštita za hladnjače i komore gdje temperature idu do – 25 stepeni, a radi sprječavanja propuha, buke, ulaza prašine, ptica itd.

Sa trakastim zavjesama imate brz prolaz, kako pješaka tako i viljuškara, bez stvaranja ogrebotina, jer su rubovi guma zaobljeni.

Polarne trakaste zavjese držimo na stanju u izvedbi:

- 200 mm širine x 2 mm debljjine
- 300 mm širine x 3 mm debljjine.

# Zaštitne zavjese

NovoSeal S 420



## NovoSeal S420

Zaštitna zavjesa štiti od promaje, kiše i vjetra i daju perfektno brtvljenje između kamiona i zgrade. Zavjesa također štiti od gubitka energije kao i od oštećenja robe.

- Vrhunsko brtvljenje za uska vrata i standardna teretna vozila
- Zavjesa je od kvalitetnog materijala otpornog na vremenske uslove
- Nude se u raznim izvedbama

Sertifikati





NovoSeal S 420



NovoSeal S2 20



NovoSeal S 620

## NovoSeal S 220

Fleksibilna aluminijumska zaštitna zavjesa sa elastičnom prednjom stranom štiti objekat od promaje, kiše i vjetrova. Zavjesa formira savršenu barijeru između kamiona i objekta i sprječava gubitke energije i moguća oštećenja robe. Ima ugrađene kanale za odvođenje atmosferske vode ka bočnim stranama.

Konstrukcije zavjese su od aluminijumskih profila, šarke za ugibanje od galvaniziranog čelika a bočne strane su fleksibilne i uvlače se pod pritiskom kamiona. Nema vidljivih vijaka sa prednje strane.

Bočne i gornja strana prednjeg dijela zavese su od dvoslojnog materijala na bazi poliestera, otpornog na abraziju, sa visokim stepenom elastičnosti.

## NovoSeal S 620

Zaštitna zavjesa na napuhavanje sa modularnom strukturom. Kada se vrata aktiviraju, zavjesa se automatski naduva i stvara perfektnu barijeru od penetracije vazduha u objekat. Čim se završi proces utovara ili istovara, utovarna rampa vraća se u prvobitnu poziciju, vrata se zatvaraju i zavjesa se automatski ispuše. Ova automatska procedura uvećava efikasnost, smanjuje potrošnju energije i smanjuje mogućnost oštećenja dok je zavjesa napuhana.

Prednosti proizvoda:

- Specijalni mekan PVC ili Cordura materijal
- Vodo-nepropusna
- Štedi energiju
- Dva motora za brzo i sigurno napuhavanje

# Pretovarne rampe

## NovoDock L 150i

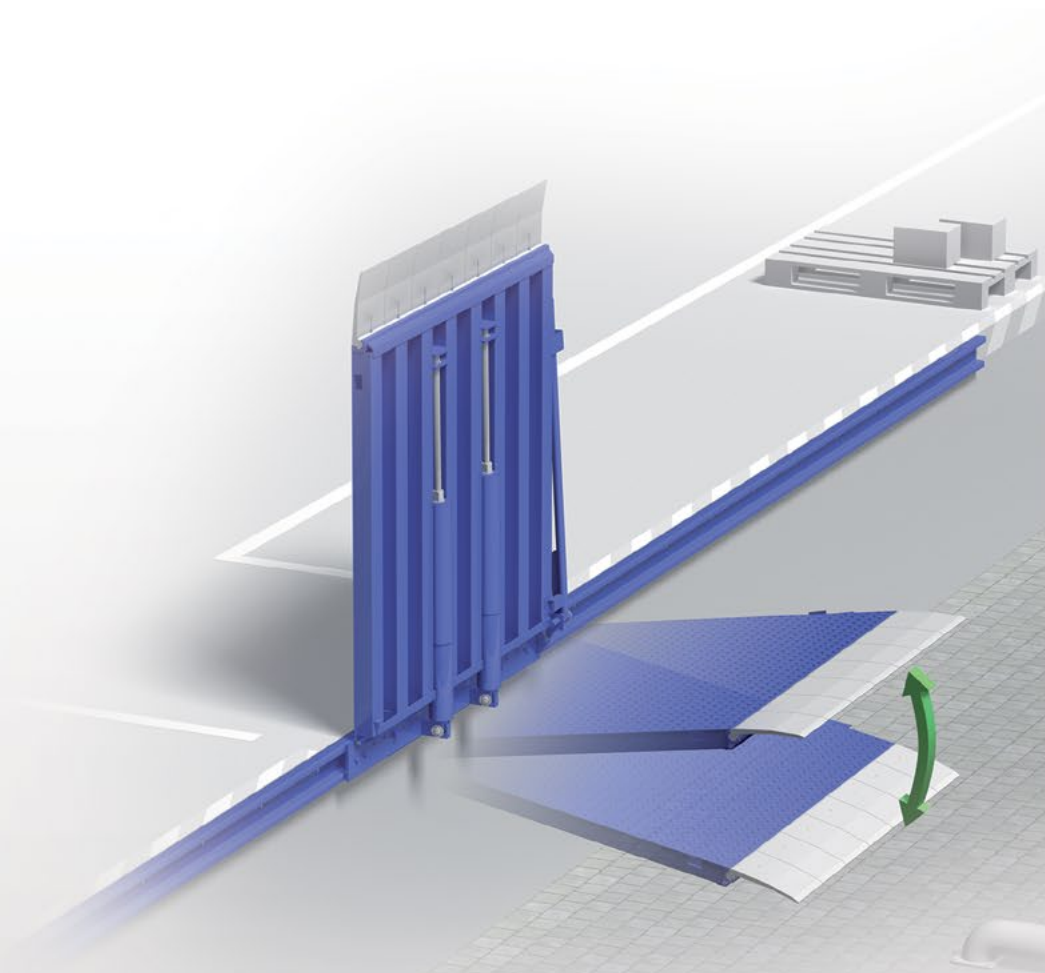

### NovoDock L 150

Mehaničkim pretovarnim mostom NovoDock L 100 upravlja se na jednostavan način putem poluge. Montira se na zid. S obzirom da ima nosivost od 6 tona, moguće je prelaziti sa viljuškama preko njega.

- Fiksni ili klizni
- Daje most na razlikama visina vozila i platforme
- Koristi se na vanjskim ili unutarnjim mostovima

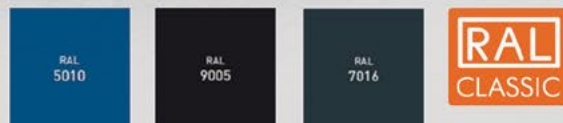

Standardne RAL boje

### Sertifikati





NovoDock L 530i

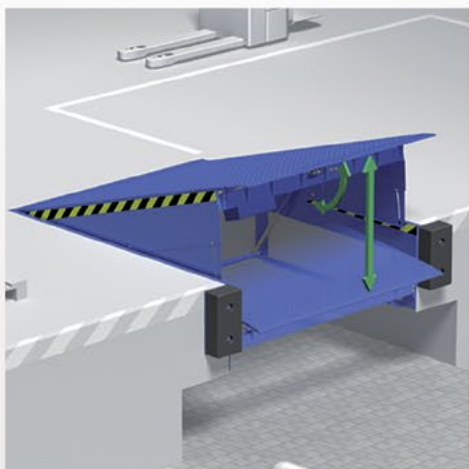

NovoDock L 330i/350i

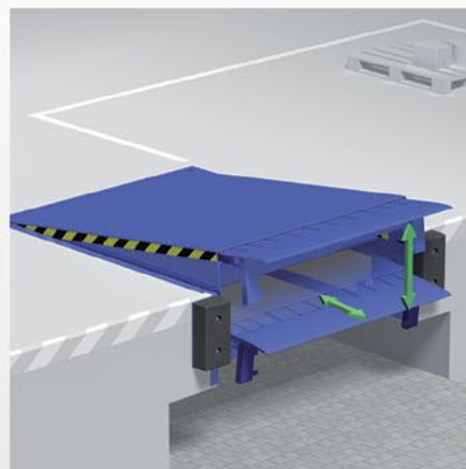

NovoDock L 530i/550i

## NovoDock L 330i i L 350i

Hidraulični pretovarni mostovi sa klapnom NovoDock L 330i i L 350i, uspostavljeni su kao osnovna u svijetu pretovarne tehnike. Sa integrisanim Novo i-Vision HA kontrolom, utovarni mostovi su "user friendly" i sigurni tokom rada.

Kao i svi "Green Solution" proizvodi, NovoDock L330i takođe smanjuje emisiju CO<sub>2</sub> i obezbjeđuje uštedu operativnih troškova kroz optimizovane energetske potrebe. Stabilna čelična konstrukcija ostaje nepromijenjena. NCI pruža odlučujuću konkurentsku prednost u odnosu na sve druge utovarne mostove sa klapnom koje su dostupni na tržištu.

## NovoDock L530i i L550i

Hidraulična utovarna rampa sa teleskopskim produžetkom je idealna za utovar jer produžetak može da se pomijera u bilo kom trenutku utovara. Integrisan I-VISION kontrolni mehanizam čini ovu rampu veoma pogodnom i sigurnom za korišćenje. Novo Dock L 500i je optimizovana u smislu energetske zahtijeva za smanjenjem emisije CO<sub>2</sub>, kao i u smislu troškova korišćenja.



## NovoDock L 100/ L150

Mehaničkim pretovarnim mostom NovoDock L100 upravlja se na jednostavan način putem poluge. Montira se na zid. S obzirom da ima nosivost od 6 tona, moguće je prelaziti sa viljuškama preko njega.

- Omogućava pretovar na mjestima gdje je bitan prostor
- Besčujan

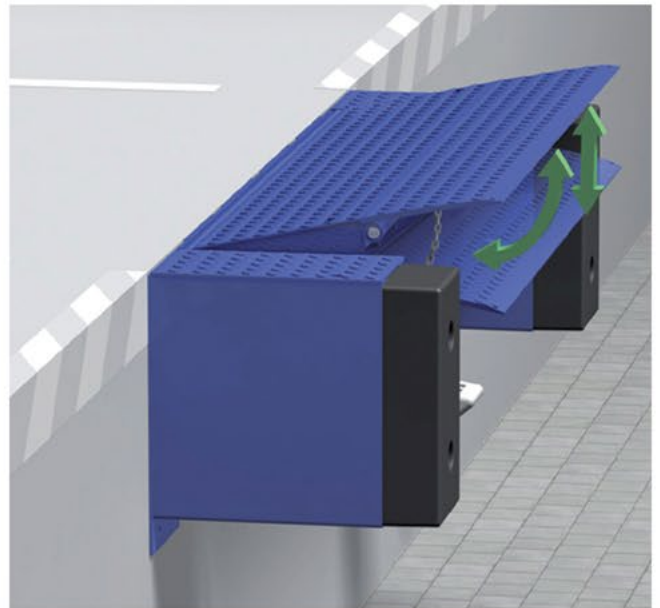
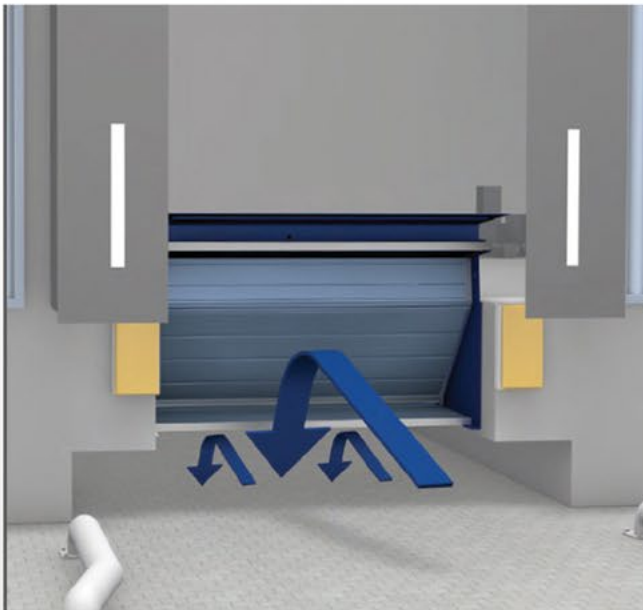

## NovoDock L730i ISO

Jedinstveni dizajn NovoDock L 730i osigurava najbolju moguću izolaciju pretovarnog mosta u bilo koje vrijeme. Takođe, za vrijeme procesa utovara, ne postoji mogućnost da se stvori promaja ispod pretovarnog mosta.

- Standardni GreenPlus paket, do 70% uštede energije, na zahtjev bez bio ulje uz doplatu
- Standardni ErgoPlus paket
- Komponente u skladu sa RoHS
- Boje u skladu sa VOC
- Potpuno izoliran, oklopljen dizajn
- Također potpuno izolirana tokom procesa pretovara
- Prilagodljivost
- 700 / 1.000 mm teleskop
- 45 mm izolacije

## NovoDock L 1330i/ 1530i

Hidraulična utovarna rampa sa preklopnim produžetkom u čeličnom ramu može biti postavljena ispred zgrade i može da služi kao osnova za utovarni dok. Integriran I-VISION kontrolni mehanizam čini ovu rampu veoma pogodnom i sigurnom za korišćenje.

Fleksibilno rešenje za utovar, Novo Dock H 1530i nudi varijabilan koncept za korišćenje rampi sa teleskopskim produžetkom. Utovarni dok može biti postavljen upravno na zgradu, ili pod uglom za ograničen prostor, nudeći dodatni skladišni prostor unutar zgrade.



# Rolo vrata



# Rolo vrata Novoferm

## NovoSpeed Alu R/ Alu S



Sertifikati



### NovoSpeed Alu R/ Alu S

Oznaka TH80 znači da su lamele visoke 80 mm, i maksimalna veličina u kojoj možemo odraditi ova vrata su 5000 x 5000 mm.

Ukoliko je otvore veći, vrata se izrađuju od TH100 lamela, i možemo postići veličinu od 8000 x 6000 mm.

Standardna brzina otvaranja i zatvaranja ovih vrata je 0,2 m/s, a opcijski možemo ponuditi i varijantu AluR brza, koja imaju brzinu otvaranja do 1 m/s.



NovoSpeed Alu R

Rolo vrata Novoferm su funkcionalna i pouzdana vrata i koriste se u industrijskim i javnim objektima. Vrata su pogodna za velike otvore.



NovoSpeed Thermo

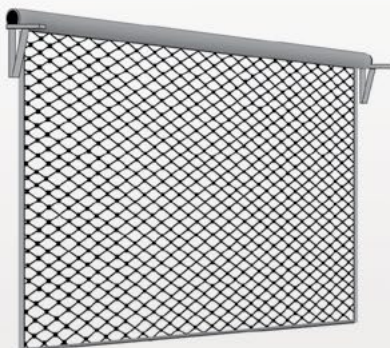

Novoferm RG



NovoSpeed Alu S

## NovoSpeed Thermo

NovoSpeed Thermo su brza i besčujna spiralna vrata sa izuzetnim izolacijskim vrijednostima, i opremljena su sa električnim pogonom i pretvaračem frekvencije. Specijalno dizajnirani valjci osiguravaju tih rad. Ovaj patentirani sistem takođe doprinosi elegantnom dizajnu NovoSpeed Thermo. Tu je i izbor završne obrade i kontrole.

NovoSpeed Thermo su spiralna vrata velike brzine koja se sastoji od Microline sekcija sa visinom od 366 mm.

U toku otvaranja vrata, sekcije se namotavaju u spiralanu rolu, a snažan pogon omogućava da vrata rade brzo i tiho uz jedinstven sistem vodilica.

## Novoferm RG

Novoferm RG sačasta rolo vrata su funkcionalna i visoko pouzdana vrata, sa različitim mogućnostima primjene. Sa svojom sačastom strukturom, ona imaju izuzetno čvrstu strukturu. Upotreba limenog materijala, koji je poprečno savijen duž osovine pruža dodatnu stabilnost, dok istovremeno imate ogroman protok vazduha. Čak i bez poprečnih ojačanja, ova vrata pružaju veoma dobru zaštitu od provale u izlozima i trgovačkim centrima,

# Brza rolo vrata BMP

Dynamic Roll



Sertifikati



## BMP Dynamic Roll

Dynamic Roll su fleksibilna brza vrata koja su namjenjena za sve vrste instalacija i upotrebe. Ona su napravljena sa self-repairing sistemom koji omogućava automatsko popravljanje vrata poslije udara n.pr. viljuškarom, paletarom itd.

Vrata Dynamic Roll daju Vam sigurnost i dugotrajnost iz razloga što se sama popravljaju a i samim tim imate manje troškova što se tiče servisa. Dynamic Roll vrata su po standardu EU-EN13241.



BMP Roll

Italijanski proizvođač BMP nam donosi Roll i Dynamic Roll fleksibilna brza vrata kao i Pack -paketna vrata koja predstavljaju evoluciju teških industrijskih vrata. U ponudi imaju još i specijalna vrata Frigo2 koja se montiraju u hladnjačama.



BMP Pack



BMP Roll



BMP Frigo 2

### BMP Pack

Pack brza paketna su vrata koja predstavljaju tehnološku evoluciju teških vrata koja služe za zatvaranje velikih otvora koja su neprikladna za sadašnje industrijske potrebe. Pack brza vrata su siguran i brz proizvod koji eliminiše probleme vjetra i otvaranje / zatvaranje velikih područja u kojima je potrebna ukupna svestranost prostora. Ona se formiraju čeličnim kosturom obloženim PVC plaštom u stanju da izdrže vrlo visoke pritiske vjetrova (klasa 4).

### BMP Roll

Roll su fleksibilna brza vrata koja su namijenjena za instalacije i upotrebu u marketima između skladišta i marketa.

Roll vrata su po standardu EU-EN13241. Ukoliko želite vrata koja su samo-reparirajuća sa rajfošlus sistemom, onda je pravi izbor Dynamic Roll.

### BMP Frigo

Dynamic Frigo je specijalno i namjenski proizveden za montažu u hladnjačama i hladnim prostorijama gdje velike razike u temperaturama mogu da izazove probleme tokom rada vrata.

# Rolo Rešetke

## Perforirane rolo rešetke



### Sertifikati



Kompletna konstrukcija je plastificirana u boju po izboru kupca u skladu sa RAL standardom.



### Perforirane rolo rešetke

Čelična rolo vrata jednostruka izrađena od pocinčanog mašinski profilisanog lima sa kružnom perforacijom fi 5 mm. Lim debljine 0,8 sa garantovanim kvalitetom i sertifikatom o porijeklu iz EU. Ukupna debljina lamele je 20mm. Završna lamela urađena od mašinski profilisanog pocinčanog lima sa dodatnim ojačanjem po cijeloj dužini L profilom 30x30x3mm, što sprječava mogućnost obijanja i izvlačenja rolo zastora.

Na završnoj lameli se nalazi dihtung guma koja ublažava buku nailaskom roletne na pod i sprječava oštećenje kako roletne tako i poda.



Perforirana rolo vrata

Rolo rešetkasta vrata su vrhunsko rješenje za prostorije i butike unutar tržnih centara, a mogu se postaviti i kao sigurnosna vrata na buticima kao dodatna zaštita od provale.

Mjesta primjene: šoping centri, trgovine, zlatare, garaže.



Perco TTD 08A

### Cjevaste rolo rešetke

Čelična rolo vrata jednostruka izrađena od pocinčanog mašinski profilisanog lima. Lim debljine 0,8 sa garantovanim kvalitetom i sertifikatom o porijeklu iz EU. Ukupna debljina lamele je 20mm. Završna lamela urađena od mašinski profilisanog pocinkovanog lima sa dodatnim ojačanjem po cijeloj dužini L profilom 30x30x3mm, što sprječava mogućnost obijanja i izvlačenja rolo zastora. Na završnoj lameli se nalazi dihtung guma koja ublažava buku nailaskom roletne na pod i sprječava oštećenje kako roletne tako i poda.



Stisljive rolo rešetke

### Stisljive rolo rešetke

Harmonika vrata odlična su solucija za funkcionalnost sigurnosti trgovina i komercijalnih dobara (prozori, balkoni i privatni prostori), i za odvajanje prostora. Vrata su izrađena od pocinčanog čelika s mogućnošću izvedbe 1 ili 2-krilnih. Dupli "U" profili 20x15x20 mm, debljine 12/10 mm povezanih dijagonalnim poveznikom od pocinčanog čelika. Povlačenje na gornje kotačiće, gornja vodilica je fiksna, donja je preklopljiva. U kompletu je uključena i brava.



# Brza vrata Novoferm

## NovoSpeed Flex Hard Edge®



### NovoSpeed Flex Hard Edge®

Ovaj tip vrata namjenjen je za unutrašnju upotrebu, za mjesta gdje je intenzivna upotreba i gdje se zahtijeva zatvaranje međuprostora između hala.

- Dimenzije: 4250 x 5000 max
- Brzina otvaranja / zatvaranja: 2,0 / 0,5 m/s

Standardne RAL boje



Sertifikati





NovoSpeed Flex Hard Edge



Basic Food®



Flex Soft Edge®



Economic®

### NovoSpeed Basic Food®

NovoSpeed BasicFood® su brza vrata na električni pogon a za posebnu primjenu u prehrambenoj industriji.

- Dimenzije: 4000 x 5000 max
- Brzina otvaranja / zatvaranja: 1,5 / 0,75 m/s

### NovoSpeed Flex Soft Edge®

Kao i NovoSpeed Flex Hard Edge® upotrebljava se za zatvaranje međuprostora između hala ali za razliku od Hard Edge donja završna lajsna je od fleksibilne gume za dihtovanje (Flex Edge®).

### NovoSpeed Economic®

NovoSpeed Economic® su brza vrata na električni pogon za posebnu primjenu u marketima.

Vrata su bez opruga, a sastoje se od električnog pogona koji namotava vrata na osovinu iznad otvora. Platno vrata debljine 0,7 mm izradjeno je od horizontalnih sekcija od ojačanog poliestera.

- Dimenzije: 3000 x 3500 max
- Brzina otvaranja / zatvaranja: 1,5 / 0,75 m/s

## NovoSpeed Heavy Indoor®

Ovaj tip vrata namijenjen je za unutrašnju upotrebu, za mjesta gdje je intenzivna upotreba i gdje se zahtjeva zatvaranje međuprostora između hala. NovoSpeed Heavy Indoor® su vrata bez opruga, a sastoje se od električnog pogona koji namotava vrata na osovину iznad otvora.

- Dimenzije: 6000 x 6000 mm max
- Brzina otvaranja / zatvaranja: 1,5 / 0,75 m/s



## NovoSpeed Heavy Outdoor®

Ovaj tip vrata namijenjen je za vanjsku upotrebu, za mjesta intenzivne upotrebe i gdje se zahtjeva velika frekvencija prolaza. NovoSpeed Heavy Outdoor® su vrata bez opruga, a sastoje se od električnog pogona koji namotava vrata na osovину iznad otvora.

- Dimenzije: 6000 x 6000 mm max
- Brzina otvaranja / zatvaranja: 1,5 / 0,75 m/s



## NovoSpeed Retail® / Economic®

NovoSpeed Retail® su brza vrata na električni pogon a za posebnu primjenu u supermarketima, ili mjestima gdje se traži ekonomično i funkcionalno rješenje. NovoSpeed Economic® su vrata bez opruga, a sastoje se od električnog pogona koji namotava vrata na osovину iznad otvora.

- Dimenzije: 6000 x 6000 mm max
- Brzina otvaranja / zatvaranja: 1,5 / 0,75 m/s



## NovoSpeed Polara®

NovoSpeed Polara® su brza vrata na električni pogon a za posebnu primjenu na hladnjačama, gdje su temperature i do -30 stepeni. Vrata su bez opruga, a sastoje se od električnog pogona koji namotava vrata na osovину iznad otvora. Platno vrata debljine 0,7 mm izradjeno je od horizontalnih sekcija od ojačanog poliestera. Vrata dolaze sa grijačima koji griju sve vitalne komponentne kako bi radila bez problema na vrlo niskim temperaturama.

- Dimenzije: 4000 x 5000 mm max
- Brzina otvaranja / zatvaranja: 1,5 / 0,5 m/s



# Kontrola pristupa



# Automatske rampe

## FAAC 615

### FAAC

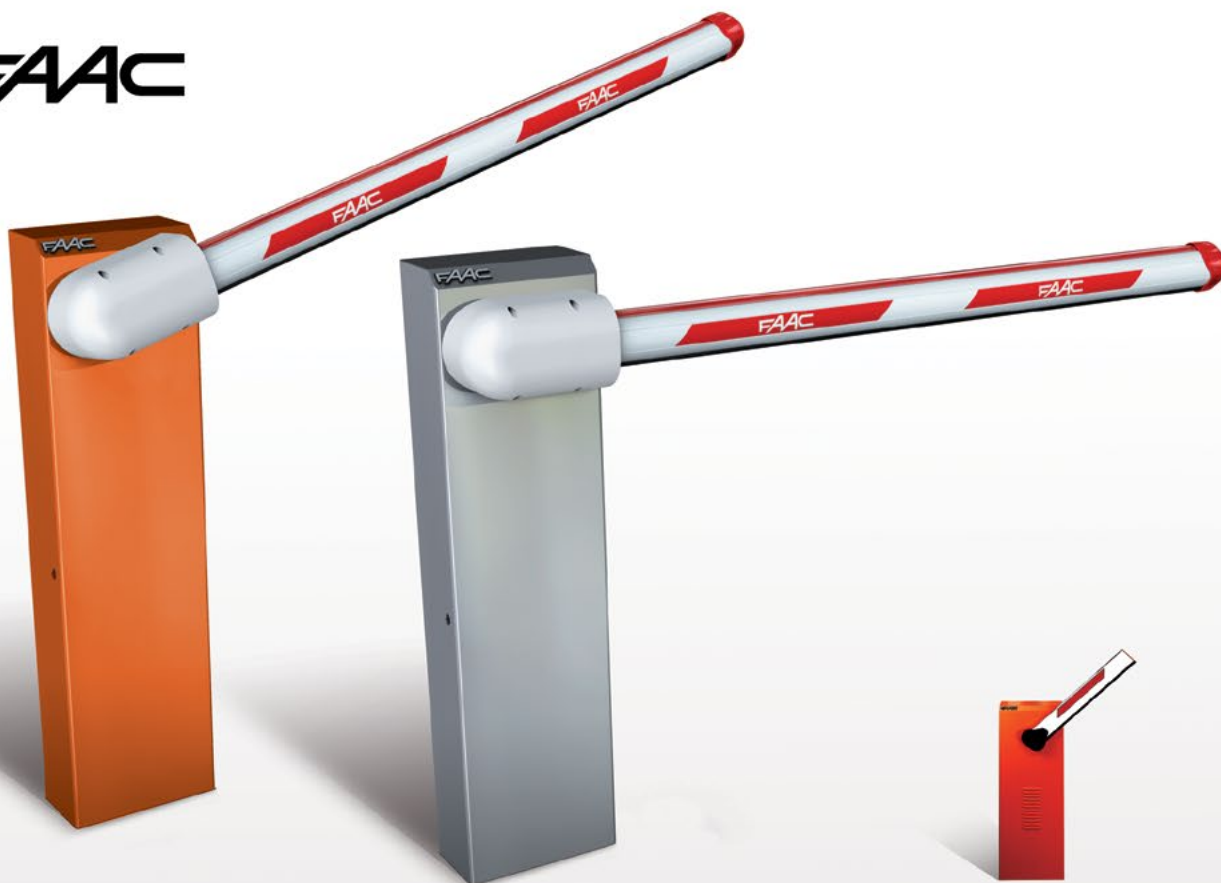

FAAC 620 Rapid

#### Sertifikati



#### FAAC 615

- Max. dužina letve: 2,5-5 m
- Napajanje: 220 V AC
- Potrošnja: 220 W
- Broj obrtaja motora: 1400 rpm
- Kapacitet hidraulične pumpe: 1,5 l / min
- Usporenje otvaranje / zatvaranje: Da brzina otvaranja / zatvaranja: 3-6 sek
- Temperatura rada: -20°C do +55°C
- Max. broj uzastopnih ciklusa na 20°C: 220
- Način aktivacije: Daljinski upravljač, taster, RFID kartica, induktivna petlja

#### FAAC 620 Rapid

- Max. dužina letve: 2-4 m
- Napajanje: 220 V AC
- Potrošnja: 220 W
- Broj obrtaja motora: 1400-2800 rpm
- Kapacitet hidraulične pumpe: 2 l / min
- Usporenje otvaranje / zatvaranje: Da
- Brzina otvaranja / zatvaranja: 2 sek
- Temperatura rada: -20°C do +55°C
- Max. broj uzastopnih ciklusa na 20°C: Non-stop
- Način aktivacije: Daljinski upravljač, taster, RFID kartica, induktivna petlja



FAAC B680H

FAAC automatske hidraulične rampe predstavljaju sam vrh tržišne tehnologije jer rade putempouzdana hidraulike koju FAAC koristi u svojoj dugoj proizvodnoj tradiciji.

Mjesta primjene: stambeni objekti, hoteli, bolnice, parkinzi, javne ustanove, aerodromi, auto saloni, shopping centri.



FAAC 640



FAAC B680H

## FAAC 640

- Max. dužina letve: 2,5-7 m
- Napajanje: 220 V AC
- Potrošnja: 300 W
- Broj obrtaja motora: 1400-2800 rpm
- Kapacitet hidraulične pumpe: 2 l / min
- Usporenje otvaranje / zatvaranje: Da
- Temperatura rada: -20°C do +55°C
- Max. broj uzastopnih ciklusa na 20°C: Non-stop
- Način aktivacije: Daljinski upravljač, taster, RFID kartica, induktivna petlja

## FAAC B680H

- Max. dužina letve: 2-8,3 m
- Napajanje: 220 V AC
- Potrošnja: 240 W Motor: 36 Vdc, bez četkica
- Broj obrtaja motora: 1000-6000 rpm
- Kapacitet hidraulične pumpe: 3,2 l / min
- Usporenje: Apsolutni enkoder
- Brzina otvaranja / zatvaranja: 1,5-6 sek
- Temperatura rada: -20°C do +55°C
- Max. broj uzastopnih ciklusa na 20°C: Non-stop
- Daljinski upravljač, taster, RFID kartica, induktivna petlja

# Parking sistemi

PQ automatska kasa

**FAAC**



Sertifikati



PQ automatska kasa

Omogućava gostima da ovjere i plate tiket putem kovanica ili novčanica, povrat novca. Omogućava gostima da napuste parking putem pretplatničke kartice. Omogućava produžavanje pretplatničkih kartica.



FAAC parking sistemi

Parking sistem koji služi za naplatu parkinga širom svijeta jako je fleksibilan i pouzdan. Idealan je za kontrolu pristupa zgrada, hotela, parkinga, šoping centara itd. Ako želite pouzdan i dugotrajan parking sistem onda je FAAC Lite parking sistem idealan za vas. Mjesta primjene: aerodromi, javne garaže, šoping centri, bolnice.



PQ automatska rampa



PQ izlazni terminal



PQ ulazni terminal



PQ računar i oprema

### FAAC 620 Rapid PQ automatska rampa

FAAC 620 Rapid rampa može da nosi letvu od 2- 3,815 m, te otvara brzinom od 2 sekunde.

Automatska rampa model 620 Rapid je predviđen je za industrijsku upotrebu i ima frekvenciju rada koja je 100%. Ovaj model idealan je za velike garaže koje imaju i do 300 parking mjesta, kao i za potrebe za parkinge gdje se vrši naplata.

### PQ izlazni terminal

Omogućava gostu da ovjeri plaćeni tiket i napusti parking. Omogućava gostu sa pretplatničkom RFID karticom da izađe sa parkinga.

### PQ ulazni terminal

Omogućava gostu da uzme tiket i udje na parking. Omogućava gostu sa pretplatničkom RFID karticom da udje na parking.

### PQ računar i oprema

PC Toll Booth Module (TBM) za validiranje tiketa i naplatu parkinga, izdavanje računa i izgubljenih tiketa. Softver omogućava štampanje raznih izještaja prema potrebi korisnika.



# Potapajući stubići FAAC

FAAC J200 F

**FAAC**



Sertifikati



## FAAC J200 F/ J200 HA

Fiksni stubić FAAC J200 F ne zahtjeva mnogo pripremnih radova prije instalacije, kao ni kabliranja, te je mnogo jednostavan za ugradnju. Ide u kombinaciji sa automatskim stubićem FAAC J200 HA i tako zajedno daju isti estetski izgled. Automatski potapajući stubić model FAAC J200 HA, posebno je namijenjen za regulaciju i kontrolu saobraćaja u privatnim posjedima, garantirajući inteligentnu kontrolu prolaza, a istovremeno zadržavajući estetski izgled. Stubić se može aktivirati putem daljinskog, bezkontaktno kartice, induktivne petlje itd.



FAAC J270 HA

Hidraulični stubovi za ograničavanje saobraćaja sa spuštanjem u zemlju za propuštanje ili zaustavljanje vozila na određenom prostoru. Kombinacija čvrstoće i estetske spoljašnosti. Preporučujemo ih za zaštitu šetališta, javnih površina, parkinga, aerodroma, ambasada itd.



FAAC J355 M30-P1 F/ J355 M30-P1 HA

#### FAAC J355 M30-P1 F/ J355 M30- P1 HA

Sigurnosni fiksni Anti-teroristički stubić. Fiksni stub FAAC J355 HA M30-F dizajniran je i prošao je virtualni test AST M F 2656-07 za upotrebu na osjetljivim područjima kao što su ambasade, aerodromi, konzulati, banke itd. Automatski potapajući stub FAAC J355 HA M30-P1 dizajniran je i testiran (certificiran) za upotrebu na osjetljivim područjima kao što su ambasade, aerodromi, konzulati, banke itd. Ovaj tip stubića daje ogromnu sigurnost. Klasifikacija M30-P1 znači da je stubić FAAC J355 u mogućnosti da zaustavi kamion težine 6,800 kg a koji ide brzinom od 50Km/h (=30M/h) u samo 1 m od prolaza u osigurano područje (P1).



FAAC J275 F/ J275 HA

#### FAAC J275 F/ J275 HA

Fiksni stubić FAAC J275 F ne zahtjeva mnogo pripremljenih radova prije instalacije, kao ni kabliranja, te je mnogo jednostavan za ugradnju. Ide u kombinaciji sa stubićem FAAC J275 HA i tako zajedno daju isti estetski izgled. Fiksni stub se u većini slučajeva koristi i sam, a u slučajevima da je potrebno zatvoriti prilaz za auta, ili kao iznad navedeno, u kombinaciji sa automatskim stubom.

- Napajanje i kabliranje nije potrebno
- Jednostavna ugradnja gdje nisu potrebni duboki iskopi kao ni pravljenje drenaže

# Potapajući stubići MAC

MAC CSA 200

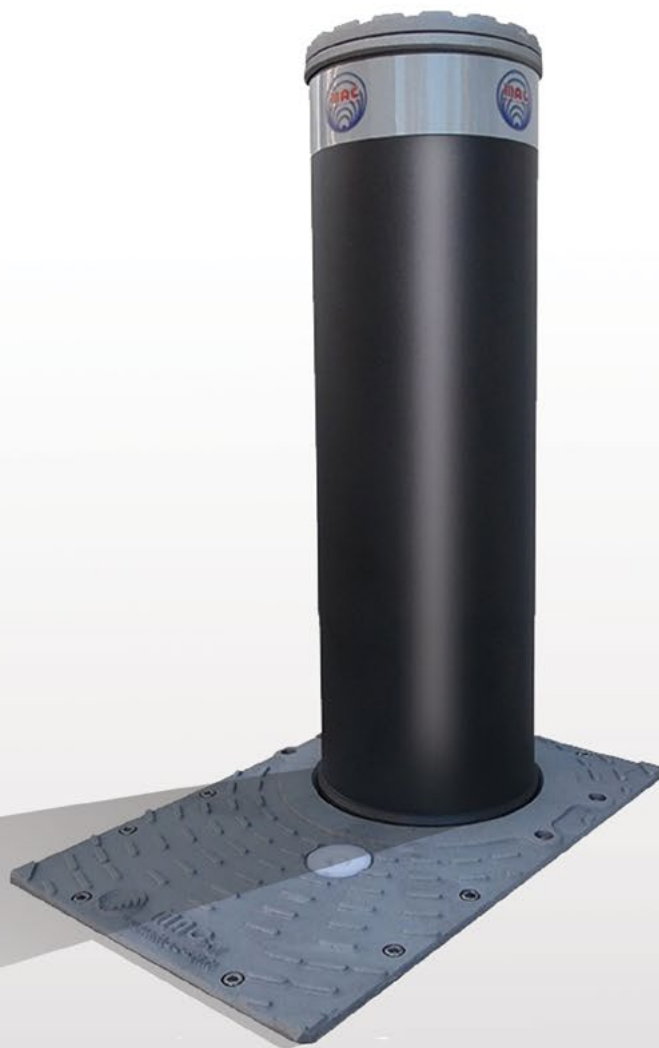

Sertifikati





MAC CSA 200

Hidraulični stubovi za ograničavanje saobraćaja sa spuštanjem u zemlju za propuštanje ili zaustavljanje vozila na određenom prostoru. Kombinacija čvrstoće i estetske spoljašnosti. Preporučujemo ih za zaštitu šetališta, javnih površina, parkinga, aerodroma, ambasada itd.



MAC CSA 140



MAC CSA 300

## MAC CSA 140/200/300

CSA serija automatskih hidrauličnih stubića su TOP linija proizvoda iz asortimana MAC proizvoda. Stubići i kvalitet ovog proizvođača su rezultat 25-godišnjeg konstantnog razvijanja i usavršenja svojih proizvoda, kroz vrhunsko iskustvo.

Stubicima možemo upravljati putem kontrolne jedinice BRAIN1 ili Brain4. Brain jedan namjenjen je za kontrolu jednog stuba, a BRAIN4 može istovremeno da diže do 4 stuba sinhronizovano.

- hidraulični pokret, to je najpouzdanija tehnologija za intenzivnu upotrebu i to je, naravno, najbolje rješenje neovisno od temperaturnih i vremenskih uslova
- Ugrađena pumpa za jednostavnu instalaciju konzole
- Toplo cinčane cijevi, strukture i oplate za dugoročnu otpornost na habanje
- Širok raspon prilagođavanja:
- Boje prema RAL karti ili INOX
- Osjetljiv poklopac stubića
- Ugrađene LED diode za bolju vidljivost
- Otključavanje i spuštanje putem elektro ventila
- Grijač za niske temperature
- Zvučni signal pokreta

# Motori za klizne kapije

FAAC C850

**FAAC**



Sertifikati



FAAC C850

Najbrži motor na tržištu jer dostiže brzinu čak do 70 cm u sekundi. U potpunosti podliježe svim sigurnosnim normama.

U slučaju nestanka struje, uređaj za oslobađanje – koji je zaštićen ključem – omogućava daim sigurnosnim standardima.

Za industrijsku upotrebu sa frekvencijom rada od 100 % Sa integrisanom 1,5 kW inverterom sa naprednom tehnologijom U njega je ugrađen i krajnji prekidač. FAAC C850 idealan je za ambasade, aerodrome, zatvore itd.



FAAC 741

Udobnost i praktičnost će biti sastavni deo vašeg doma zahvaljujući našoj ponudi motora za klizne kapije. Nudimo opremu koju odlikuje sofisticiran dizajn i čvrsta i pouzdana mehanika. Mjesta primjene: aerodromi, zatvori, stambeni objekti, a utosaloni, javne garaže i fabrike.



FAAC 741

### FAAC 741

Za klizne kapije do maksimalne težine 900 kg. Brza i laka montaža zahvaljujući ugrađenoj kontrolnoj jedinici sa displejom. S obzirom da je motor s jednosmjernim zubčanikom, tj. ireverzibilan, nije potrebno instalirati električnu bravu.

U slučaju nestanka struje, uređaj za oslobađanje – koji je zaštićen ključem – omogućava da se kapija otvara ručno. Jednostavno programiranje putem displeja.



FAAC 746 ER/ 844 ER /844 MC 3PH

### FAAC 746 ER/ 844 ER/ 844 MC 3PH

FAAC 746 ER je hidraulični profesionalni motor za klizne kapije max. težine 600 kg dok je FAAC 844 ER predviđen za za intenzivnu upotrebu na kapijama sa većom frekvencijom prolaza.

FAAC 844 MC 3PH je namijenjen za industrijsku i komercijalnu upotrebu. Kako je nemoguće pokrenuti zupčanik motora unazad nema potrebe za montiranjem nikakvih električnih brava.

Maksimalna zaštita od loma zahvaljujući ugrađenom duplom disku na plivajućem uljnom kvačilu sa elektronskim uređajem i enkoderom.

# Motori za krilne kapije

FAAC 391

**FAAC**



## FAAC 391 i 391E

24 V motori za krilnu kapiju maks. duzine krila 2,5 m, sa zglobnom rukom. Ugrađeni graničnici pri otvaranju i zatvaranju. Krasi ga kompaktan i elegantan dizajn. Baterija za rad pri nestanku struje dostupna (opsijska oprema).

Nova kontrolna ploča sa virtuelnim enkoderom E024 koja se jednostavno montira.

Kontrolna ploča je ugrađena u motoru 391E.

Sertifikati





FAAC 391

Nudimo vam mogućnost ugradnje visoko kvalitetnih motora za krilne kapije Italijanskog proizvođača FAAC. Motorima se najčešće upravlja daljinski, a postoji mogućnost upravljanja i sa taster prekidačem. Mjesta primjene: aerodromi, zatvori, stambeni objekti, auto saloni, javne garaže i fabrike.



FAAC 412

### FAAC 412

Motor model FAAC 412 namjenjen je za kućnu upotrebu, za krilne kapije maks. dužine krila od 2,5 m. Automatsko zaključavanje kapije, ne zahtjeva se brava. Sistem za kontrolu brzine kretanja.



FAAC 415

### FAAC 415

Motor model FAAC 415 24v namjenjen je za krilne kapije maks dužine krila od 4 m.

Automatsko zaključavanje kapije, ne zahtjeva se brava. Izvan ose uređaj za potiskivanje. U slučaju nestanka struje, uređaj za oslobađanje – koji je zaštićen ključem – omogućava da se kapija otvara ručno.

Horizontalni otvor za kablove omogućava montažu blizu tla (niska montaža).

Jednostavna instalacija i održavanje.



FAAC S418

### FAAC S418

S418 24v elektro-mehanički motor idealan je za krilne kapije širine do 2.7m (2.3m bez elektro brave).

Motor ima dugačak hod, 350mm standardno, a 390mm bez graničnika, što ga čini prilagodivim za nosive stubove raznih dimenzija.

Motor je sa prilagodivim nosačima koji ne zahtjevaju varivanje, što mnogo olakšava samu montažu motora.

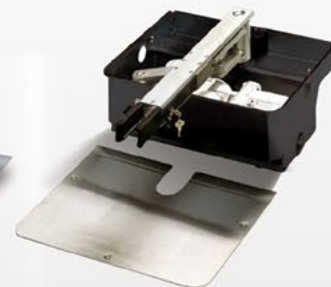

FAAC 770N

### FAAC 770N

Podzemni motor za krilne kapije maks. težine krila od 500 kg i dužine krila od 2.5 m. S obzirom da su ovi motori montirani ispod površine, motori ne mjenjaju eksterni i estetski izgled kapije. Anti-crushing zaštita osigurana je preko elektronskog uređaja koji je montiran na kontrolnoj jedinici, a koji direktno kontrolira snagu.



# Tripodi i barijere

Perco TTR-08 A



Sertifikati



Kompletna konstrukcija je plastificirana u boju po izboru kupca u skladu sa RAL standardom.



## Perco TTR-08 A

TTR-08A je vodootporna kompaktna tripod barijera, dizajnirana za vanjsku upotrebu bez krova ili nadstrešnice. Moderno je rješenje za kontrolu pristupa. Ova barijera opremljena je sa automatskim "Anti-panik" sistemom sklapanja ruku i LED indikacijama smijera. U slučaju gubitka napajanja, signala od vatrodojavnog sistema, ili pritiska dugmeta za hitne slučajeve, ruke barijere automatski padaju ostavljajući slobodan prolaz. GARANCIJA 5 GODINA.

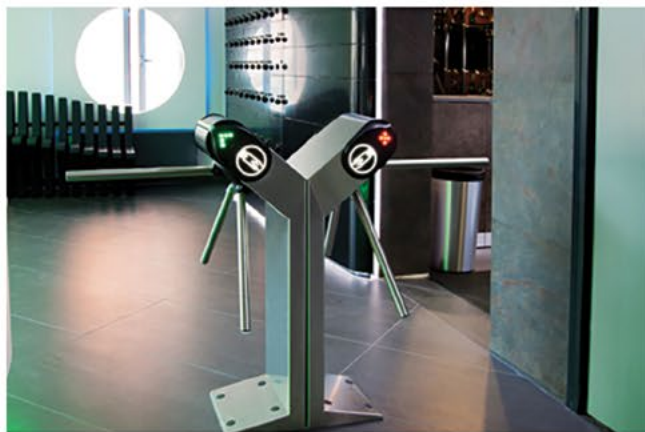

Perco TTR 08A

Od osnivanja kompanije 1988. godine, Perco-va glavna aktivnost je razvoj i serijska proizvodnja sigurnosnih sistema i opreme. Visok kvalitet Perco proizvoda prepoznat je u industriji u 80 zemalja širom svijeta. Perco sistem upravljanja kvalitetom je certificiran u skladu sa ISO 9001: 2015 međunarodnim standardom.

Garantni rok za sve Perco proizvode je 5 godina od dana prodaje.

Mjesta primjene: administrativne zgrade, bolnice, aerodromi, zabavni parkovi, bazeni i sportski centri.



Perco TTD 03.1

### Perco TTD 03.1

TTD-08 A barijera namjenjena je vanjsku upotrebu bez krova ili nadstrešnice. Barijera je modernog dizajna i pruža sigurno, elegantno i moderno rješenje za vanjsku i unutrašnju upotrebu.

Modeli nude state-of-the-art rješenja za ulazak u banke, upravne zgrade, poslovne centre i druge objekte sa visokim zahtjevima ili posebnim zahtjevima za dizajn i udobnost.

**GARANCIJA 5 GODINA.**



Perco ST 01

### Perco ST 01

Brza barijera sa krilnim staklenim panelima, dizajnirana je u modernom i elegantnom dizajnu i pruža idealno bezkontaktno rješenje za korolu pristupa, uz visoke estetske zahtjeve.

ST-01 je dostupan u dvije verzije: sa standardnim panelima širine prolaza od 650 mm ili šire panele od 900 mm prolaza. Produžena verzija pruža udoban pristup za osobe u invalidskim kolicima i ljude koji nose kabaste robe. "Fail-safe" rad osigurava slobodan prolaz u hitnim slučajevima.

**GARANCIJA 5 GODINA.**

# Motori za garažna vrata

FAAC R180/ R280

**FAAC**

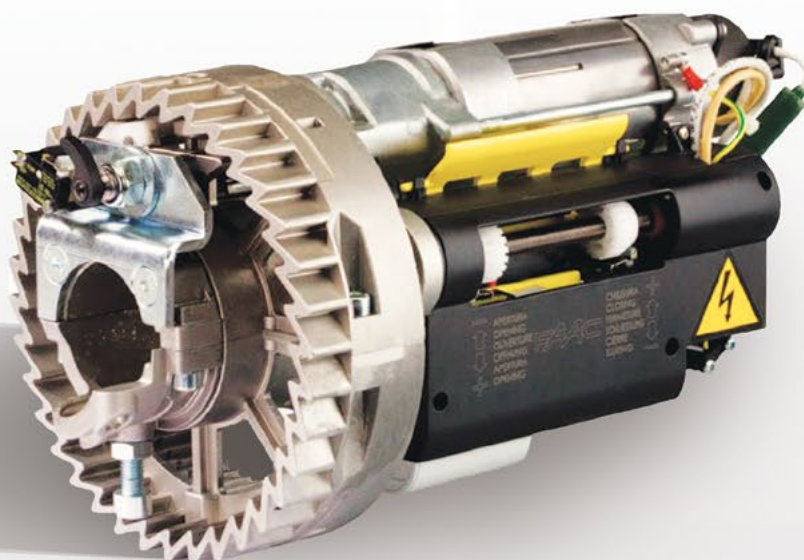

Sertifikati



FAAC R180/ R280

Ovaj tip motora namjenjen je za osovinsku montažu, i najčešće se koristi prilikom ugradnje rolo rešetkastih vrata. Zavisno od težine i veličine vrata, nudimo varijantu R180 ili R280.

Motori se mogu pokretati putem daljinskog, ključ prekidača, a može se deblokirati putem sajle za manuelnu deblokadu.



FAAC D600/ D1000

FAAC motori za garažna i industrijska vrata, rolo vrata i rešetke predstavljaju sam vrh tržišne tehnologije. Motori su jako kvalitetni i pouzdani i imaju garanciju od 2 godine.



FAAC D600/ D1000

### FAAC D600/ D1000

Motori za garažna sekciona vrata D600/D1000 vrhunski su motori za kućnu upotrebu, i ovi motori su takozvani „plafonski“ motori. Posebno možemo izdvojiti motor D1000, koji se takođe može koristiti za garažna vrata na stambenim zgradama sa puno korisnika.



FAAC 540/541

### FAAC 540/541

Motori FAAC 540/541 idealni su za industrijska sekciona vrata i aplikacije s "automatskom / poluautomatskom logikom" kontrolom sa daljinskim upravljanjem. Motor može da bude sa direktnim prenosom na osovini, ili indirektnim prenosom preko lanca. U slučaju manjka prostora na bočnim stranama gdje se ugrađuje motor. Motor je ireverzibilan, i u slučaju nestanka struje, motor se može manuelno pokretati putem lančanika.

## Misija i Vizija

Naša je misija pružiti svakom kupcu najbolju vrijednost za novac kroz vrhunsku uslugu, zadovoljstvo kupovine, kvalitet i servis u što kraćem roku.

Naša je vizija biti lider koji će biti standard i mjerilo kvaliteta i profesionalnosti u svim segmentima poslovanja. Mi želimo da budemo kupcima prvi izbor pri kupovini, a poslovnim subjektima pouzdan partner i društveno odgovorna firma. Vrijednosti na kojima temeljimo naš uspjeh su kvaliteta, uslužnost, povjerenje, inovativnost te savjetovanje i razumijevanje potreba naših kupaca.



## Servisna služba 24/7

S obzirom da nudimo proizvode koji se primjenjuju na objektima kao što su hoteli, samoposluge, bolnice, fabrike, javne ustanove itd., servisna služba mora biti aktivna non-stop, nebitno koje je doba dana ili da li je u pitanju praznik.

Naš tim serviseri je školovan i obučen za servisiranje, ne samo naših brendova, nego i drugih brendova na tržištu.

Uvijek imamo velike količine rezervnih dijelova na stanju, a naravno i naša servisna vozila su dobro opremljena sa rezervnim dijelovima.

Moramo napomenuti da je SERVIS jako bitna stavka, posebno kod Vaše investicije, jer bitno Vam je da imate firmu koja će stati iza svog proizvoda u svakom trenutku.

Kontakt za servis u radnom vremenu: 053/208-170

Kontakt za servis van radnog vremena: 066/705-800

Srdačan pozdrav,

Vaš partner – Multimatik d.o.o.

## Neke od naših referenci

### Autobuske stanice

Doboj  
Zenica  
Srebrenik  
Mostar  
Banja Luka  
Trebinje

### Franšize

Deichmann  
New Yorker  
S'Oliver  
Sport Vision  
Juventa  
CM

### Benzinske pumpe

Nešković  
Nestro  
HIFA  
Petrol BH  
ABA Vakuf  
Petrić pumpe  
GP pumpe  
Keso promet  
Mandić petrol

### Bolnice

KCUS Sarajevo  
KCBL Banja Luka  
OBS Abdulah Nakaš  
Kasindo Ist. Sarajevo  
Bolnica Doboj  
Dom zdravlja Doboj  
Dom zdravlja Tuzla

### Tržni centri i marketi

BBI shopping  
Al shiddy shopping  
Mellain Tuzla  
FIS Vitez  
Bingo Tuzla  
Konzum  
Mercator  
Interex  
Best marketi  
Fructa trade  
Fortuna marketi  
Đurić marketi  
TOM  
Košuta marketi  
Slavuljica marketi  
Džananović Zenica  
Sara centar Ilidža  
Sani grand centar  
Ilidža  
Vrtovi Riverine  
ReAl Kakanj  
Mihajlović Bijeljina  
Kuća mode Mostar

### Banke

Raiffeisen Bank  
BOR banka  
Sparkasse Bank  
Addiko Bank  
Intesa SanPaolo Bank  
Sberbank

### Ostale reference

Kolektor CCL  
Fiat Kragujevac  
M:TEL  
Revicon  
Stambene zgrade

### Fabrike i proizvodnje

Volkswagen d.d.  
Mladegspak Prnjavor  
Trivas  
Semko Visoko  
Asa Prevent  
Sisecam soda  
Rite Gacko  
Rite Ugljevik  
TE Stanari  
TE Kakanj  
FC Lukavac  
FC Kakanj  
Alumina Zvornik  
BEMA Gračanica

### Javne ustanove i poslovne zgrade

Predsjedništvo BiH  
Narodna skupština RS  
SIPA Istočno Sarajevo  
MUP Istočno Sarajevo  
MUP Brčko  
Fond zdravstva RS  
Vlada RS  
M:TEL Istočno Sarajevo  
AVAZ  
S2 Sarajevo

### Hoteli

Banja Vrućica  
Hotel Drina  
Hotel Park  
Hotel Hollywood  
Hotel Bosna BL  
Hotel Espana  
Motel Bistrica



Doboj, Bosna i Hercegovina

T: +387 53 208 170

F: +387 53 208 171

M: +387 66 705 800

@: [info@multimatik.ba](mailto:info@multimatik.ba)

w: [www.multimatik.ba](http://www.multimatik.ba)